

Écran de projection à rouleau à ressort LUMA 2 par Draper

⚠ Attention

- ① Lire et comprendre ces instructions; les conserver pour référence future. Suivre soigneusement les instructions.
- ② Le soin apporté au montage et au fonctionnement correct du produit garantira une utilisation satisfaisante et une longue durée de vie de l'écran Draper.
- ③ Installer l'écran à l'endroit le plus visible en tenant compte de l'ameublement de la pièce.
- ④ Monter l'écran de sorte que le bas de l'image, une fois l'écran complètement déroulé, se trouve en amont de la tête des spectateurs.
- ⑤ Pour relever l'écran, tirer l'écran vers le bas, et tout en tenant, le laisser s'enrouler lentement dans le boîtier pour réduire les risques de blessures liés à la chute de l'écran.
- ⑥ L'écran doit être installé de niveau (à l'aide d'un niveau à bulle).
- ⑦ Aucun objet ne doit être attaché à la barre inférieure ou sur la surface de projection.

Installation

L'écran Draper peut être monté sur un mur ou suspendu au plafond ou par les supports d'extension. Il doit être installé de niveau, parallèlement au mur. L'écran ou les supports d'extension doivent être fixés aux montants ou aux blocs du mur ou du plafond, ou à l'aide d'ancrages appropriés (épaisseur minimum de ½ po [1,27 cm]) dans le cas d'une cloison sèche. Pour tout autre type d'installation, suivre les normes de construction et de sécurité locales en vigueur. Les montants en acier, les murs en béton ou en blocs de béton et les autres types de constructions ne présentant pas une ossature en bois nécessitent l'utilisation de vis ou d'ancrages spéciaux.

Les pièces de montage appropriées doivent être choisies par un installateur professionnel qualifié.

Montage mural (quincaillerie non comprise)

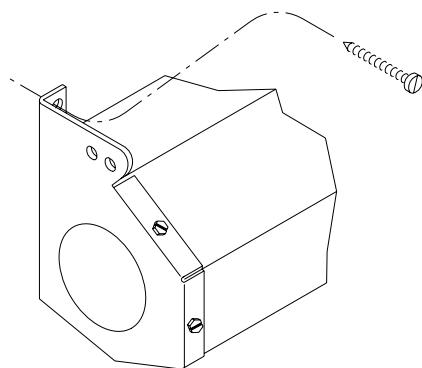

Utiliser les trous au dos du support de montage pour le montage mural affleuré.
Quincaillerie recommandée: Pour le montage dans des montants en bois ou muraux, utiliser des vis à bois n° 10 x 1 po (25 mm); pour le montage dans une cloison sèche (épaisseur minimum de ½ po [1,27 cm]), utiliser des boulons à ailettes ou à gaine d'expansion de ¾ po (5 mm).

Supports d'extension (équipement en option)

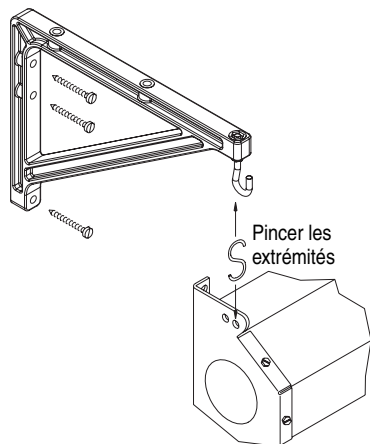

Monter les supports (non compris avec l'écran) sur le mur en utilisant la quincaillerie recommandée pour le montage mural (à droite). Suspendre ensuite l'écran par les trous avant avec les crochets en S (comme indiqué dans la section "Suspension au plafond"). Pour plus de sécurité, pincer les deux extrémités des crochets en S de façon à ce que l'écran ne puisse pas se détacher.

Suspension au plafond (quincaillerie non comprise)

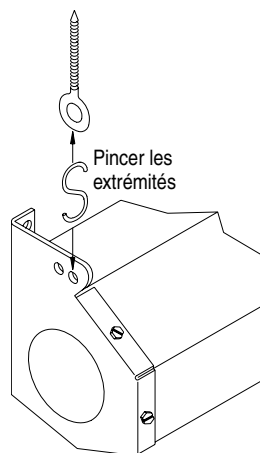

Utiliser les trous à l'avant du support de montage pour le montage suspendu. Positionner et fixer correctement les vis d'ancrage à œilleton ou autres attaches (non comprises) dans les poutres du plafond ou une autre surface massive. Suspendre les crochets en S (non compris) aux attaches et y accrocher les supports de montage en utilisant les trous situés à l'avant du support. Pour plus de sécurité, pincer les deux extrémités des crochets en S de façon à ce que l'écran ne puisse pas se détacher.

Quincaillerie recommandée: Pour le montage dans une solive de plafond ou en bois, utiliser deux vis à œilleton de ¾ po x 1¼ po (5 mm x 32 mm) et des crochets en S de ¾ po (5 mm) de diamètre; pour le montage dans une cloison sèche (épaisseur minimum de ½ po [13 mm]), utiliser des boulons à ailettes ou à gaine d'expansion de ¾ po (5 mm) avec des crochets en S de ¾ po (5 mm).

Montage encastré (quincaillerie non comprise)

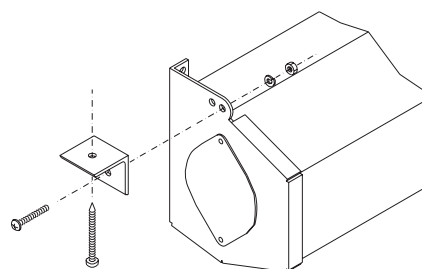

Utiliser les trous à l'avant du support de montage pour un montage encastré de niveau avec le plafond. Attacher l'angle (non compris) sur l'écran puis positionner et ancrer convenablement les attaches à vis (non comprises) dans les solives du plafond ou une autre surface massive.

Quincaillerie recommandée: Pour le montage dans une solive de plafond ou en bois, utiliser des boulons de ¾ po (5 mm).

Remarque: Un Ceiling Trim Kit est disponible en option pour le montage encastré de l'écran Luma2. Ce Ceiling Trim Kit s'installe dans l'ouverture du plafond et s'attache aux embouts de l'écran. Peint en blanc pour s'assortir au plafond. La fente est munie d'une bride fine pour élément ou carreau de plafond acoustique. Pour les informations relatives à l'installation, consulter les instructions séparées fournies avec le Ceiling Trim Kit.

Instructions de fonctionnement—Standard

Pour abaisser la surface de projection, tirer l'écran vers le bas. Attendre un petit instant, puis laisser l'écran s'enrouler très lentement jusqu'à ce qu'il se bloque en place.

Pour relever la surface de projection, tirer l'écran vers le bas, et tout en tenant, le laisser s'enrouler lentement dans le boîtier pour réduire les risques de blessures liés à la chute de l'écran.

Remarque: Si la surface s'arrête entre les positions « complètement enroulé » ou « complètement déroulé », elle ne s'enroulera pas complètement dans le boîtier. Abaisser la surface en position complètement déroulée, puis la laisser s'enrouler complètement dans le boîtier sans l'arrêter ou la ralentir.

Instructions de fonctionnement—AutoReturn (avec le modèle Luma)

Pour abaisser la surface de projection, tirer l'écran vers le bas. Attendre un petit instant, puis laisser l'écran s'enrouler très lentement jusqu'à ce qu'il se bloque en place.

Pour relever la surface de projection, tirer doucement l'écran vers le bas jusqu'à ce qu'il s'arrête, puis le relâcher.

Soin et entretien de la surface de projection Surface blanc mat et gris à contraste élevé

Nettoyer la surface avec une solution de détergent doux liquide dilué dans de l'eau tiède. Éponger la surface, rincer à l'eau claire et tamponner pour essuyer. Ne pas utiliser de solvants de nettoyage ou d'abrasifs.

Surface perlée

Nettoyer avec une brosse ou un chiffon très doux et dépoussiérer délicatement la surface. NE PAS UTILISER DE SAVON, D'EAU, DE SOLVANTS OU D'ABRASIFS. Ces substances endommageraient la surface de projection perlée.

DRAPER®

411 S. Pearl St., Spiceland, IN 47385 USA ■ 765-987-7999
www.draperinc.com ■ fax 765-987-7142

Copyright © 2009 Draper Inc. Formulaire Luma2-French_Inst09 Imprimé aux É.-U.

En cas de difficultés pour installer ou réparer l'écran, contacter le détaillant ou Draper, Inc., Spiceland, Indiana au 765-987-7999 ou par télécopieur au 765-987-7142.